

Zusammenbauanleitung

Freizeitbox Größe 100 / 130 / 180

- Ⓞ **assembly instruction** for leisure time box size 100 / 130 / 180
- Ⓞ **instruction de montage** du coffre de jardin taille 100 / 130 / 180
- Ⓞ **Montage-instructies** Vrijetijds Opbergbox maat 100 / 130 / 180
- Ⓞ **istruzioni di montaggio** di Storage box misure 100 / 130 / 180



100 x 45 x 60 cm



133 x 61 x 70 cm



180 x 78 x 70 cm

GB

ACHTUNG:

1. Einige Blechteile können scharfkantig sein! Wegen Verletzungsgefahr empfehlen wir daher die Verwendung von Arbeitshandschuhen für den Zusammenbau und für die Reinigung der Box.
2. Ziehen Sie bitte die Schraubenmuttern erst am Ende der Montage fest, wenn die Box auf einem ebenen Untergrund steht.

F

ATTENTION:

1. Some pieces can contain sharp edges! In order to avoid injuries please wear work gloves when assembling or maintaining the box.
2. Do not tighten the nuts before having finished the assembly of the box. Before tightening put the box on an even ground.

NL

OPGELET:

1. Sommige stukken kunnen scherpe boorden hebben. Wij raden u daarom aan om bij de montage en het reinigen van de Vrijetijds Opbergbox werkhandschoenen te dragen om verwondingen te voorkomen.
2. Span de bouten en moeren pas aan op het einde van de montage. Plaats de Opbergbox op een vlakke ondergrond alvorens alles aan te spannen.

I

ATTENZIONE:

1. Alcune parti possono presentare bordi taglienti! Per evitare ferite si consiglia di indossare guanti da lavoro quando si assembla o si fa manutenzione al box.
2. Non stringere i dadi prima di avere terminato il montaggio del box. Prima di stringerle porre il box su una superficie piana.

HINWEISE ZUM ZUSAMMENBAU:

- Die vorliegende Anleitung zeigt den Zusammenbau einer Freizeitbox der Größe 130 in der Farbe silbermetallisch. Die Anleitung gilt sinngemäß auch für die Größen 100 und 180 als auch für die Farben weiß und dunkelgrün; ebenso für eventuelle Sonderlackierungen.
- Die Stücklisten für die jeweilige Größe finden Sie auf den Seiten 10 und 11.
- Für das Festziehen der Muttern liegt ein Steckschlüssel mit Griff bei.

ASSEMBLY NOTES:

- The present instruction shows the assembly of a leisure time box size 130, color silver metallic. This instruction is accordingly valid for the size 100 und 180 as well as for the colors white and dark green.
- A part list for all sizes please find in pages 10 and 11.
- For tightening the nuts we have enclosed a nut driver with plastic handle for your convenience.

REMARQUES CONCERNANT LE MONTAGE:

- Cette instruction de montage décrit l'assemblage d'un coffre de jardin de taille 130 et de couleur argent-métallique. Cette instruction de montage est valable aussi par analogie pour les tailles 100 et 180 et les autres couleurs standard – blanc et vert foncé ; également pour les laquages spéciaux.
- Vous trouverez un inventaire des pièces pour chaque taille aux pages 10 et 11.
- Pour le serrage des écrous, nous joignons une clé à manche.

OPMERKINGEN OVER DE MONTAGE:

- Deze handleiding toont de montage van een Vrijetijds Opbergbox 130 zilverkleurig.
- Deze handleiding is eveneens geldig voor de maten 100 en 180 en de standaard kleuren wit en donker groen.
- Ook voor de speciale kleuren.
- U vindt een volledige lijst van de onderdelen voor elke maat op P 10 en P 11.

NOTE PER IL MONTAGGIO:

- Queste istruzioni di montaggio mostrano l'assemblaggio di uno Storage Box misura 130, colore argento metallizzato. Queste istruzioni sono altrettanto valide per le misure 100 e 180 così come per i colori bianco e verde scuro.
- A pagina 10 e 11 si trova la lista delle parti di tutte le misure.
- Per stringere i dadi è stata data in dotazione una chiave con manico di plastica per comodità dell'acquirente.

PFLEGE UND WARTUNG:

- Ölen Sie bitte das Schloss und die Scharniere jährlich.
- Lagern Sie bitte keinen aggressiven Chemikalien in der Box – Korrosionsgefahr!

CARE & MAINTENANCE:

- Lubricate the lock and the hinges once a year.
- Don't store aggressive chemicals in the box – danger of corrosion!

ENTRETIEN:

- Graissez la serrure et les charnières chaque année
- Ne stockez pas de produits chimiques dans votre coffre de jardin – risque de corrosion!

ONDERHOUD:

- Ieder jaar slot en scharnieren oliën.
- Stockeer geen chemische producten op in de Vrijetijds Opbergbox – Corrosie gevaar.

CURA E MANUTENZIONE:

- Lubrificare la serratura e le cerniere una volta all'anno.
- Non conservare sostanze corrosive nello storage box – rischio di corrosione!

Zusammenbauschriffe – bitte Reihenfolge einhalten!

Assembly sequence – please obey the order!

Plan de construction – respectez l'ordre des séquences de montage!

Montage plan – respecteer de volgorde!

Sequenza di montaggio – si consiglia di seguire l'ordine dei passaggi!

1. Befestigen Sie die beiden Eckwinkel **A** an der Rückwand **B**. Die oberste Schraubverbindung lassen Sie vorerst aus. (Dort wird später der Kantenschutz mitverschraubt)

GB Fix both corner plates **A** to the back panel **B**. Leave out the upper bolt connection for the time being.

F Fixez les 2 cornières **A** sur la paroi arrière **B**. Laissez encore de côté pour l'instant la fixation supérieure.

NL Bevestig beide hoekplaten **A** aan de achterwand **B**. Wacht nog met het bevestigen van de bovenste bouten en moeren.

I Fissare entrambi i piani angolari **A** al pannello posteriore **B**. Non inserire il bullone superiore per il momento.

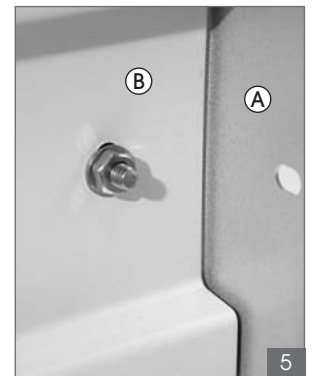
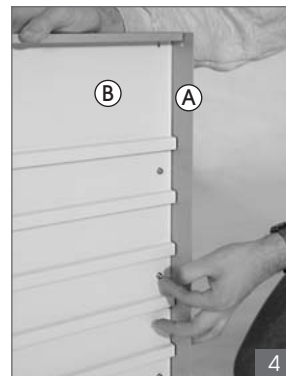
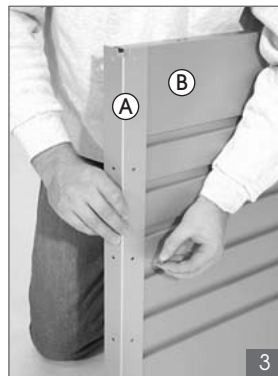
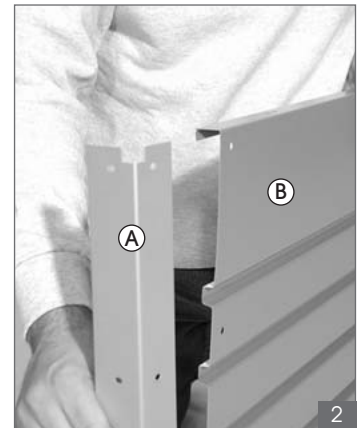
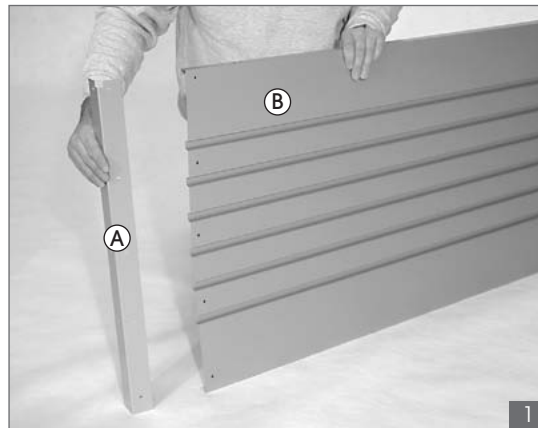

Prinzip Schraubverbindung
bolt connection principle
principe de fixation à vis
Bout bevestigingsprincipe

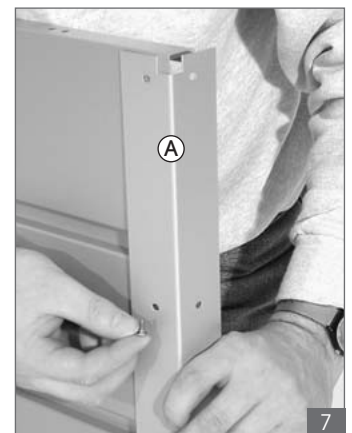
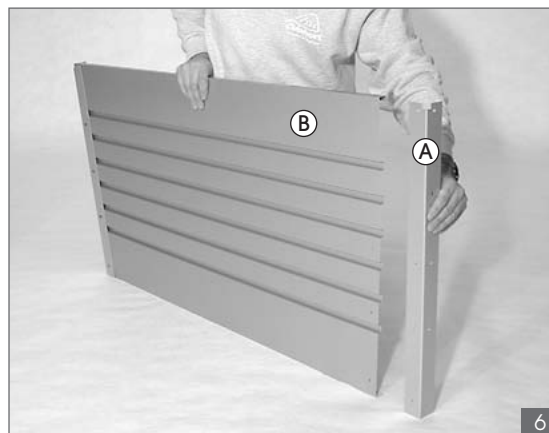
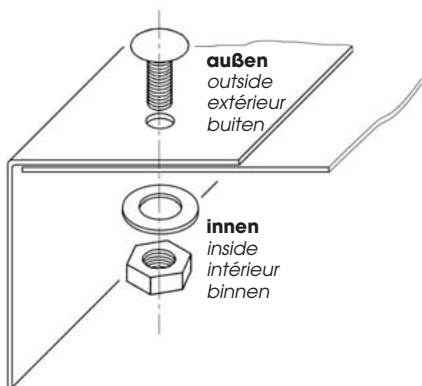

2. Verbinden Sie nun die beiden Seitenwände **C** mit der Rückwand **B**.

GB Connect both side panels **C** with with the back panel **B**.

F Raccordez maintenant les 2 parois latérales **C** avec la paroi arrière **B**.

NL Verbind de beide zijwanden **C** met de achterwand **B**.

I Fissare entrambi i pannelli laterali **C** al pannello **B**.

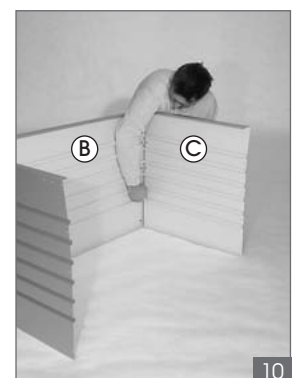
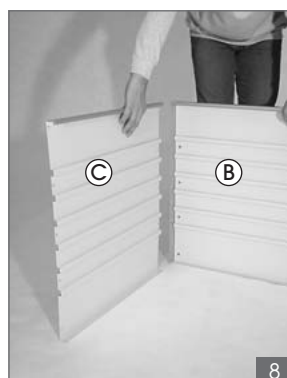

3. Legen Sie das Bodenblech **D** ein.

GB Put in the bottom plate **D**.

F Mettez la tôle de fond **D**.

NL Plaats de bodemplaat **D**.

I Inserire il pannello di pavimentazione **D**.

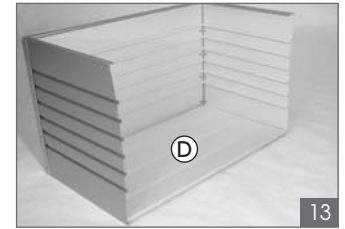
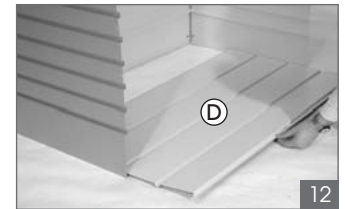
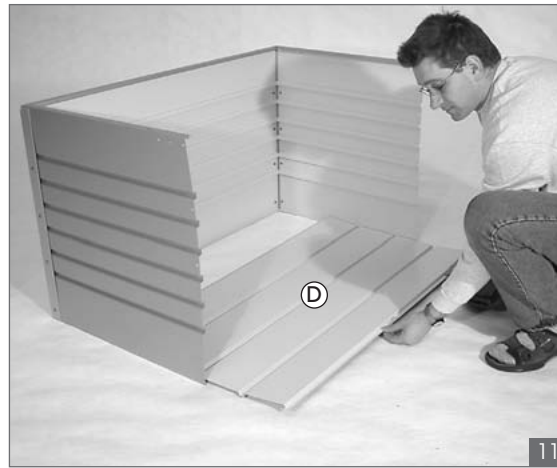

4. Bringen Sie die restlichen beiden Eckwinkel **A** an der Vorderwand **E** an.

GB Attach both remaining corner plates **A** to the front panel **E**.

F Attachez les 2 cornières **A** à la paroi de devant **E**.

NL Bevestig de 2 hoekprofielen **A** aan de voorwand **E**.

I Attaccare entrambi i rimanenti piani angolari **A** al pannello anteriore **E**.

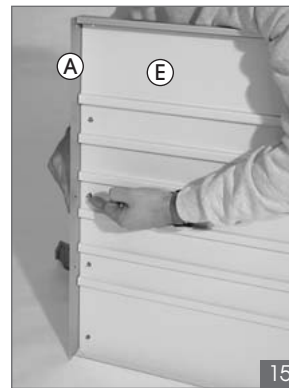
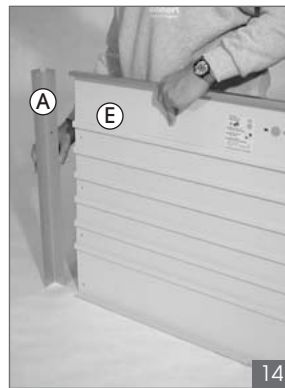

5. Verbinden Sie die Vorderwand **E** mit den Seitenwänden **C**.

GB Assemble the front panel **E** with the side panels **C**.

F Raccordez la paroi de devant **E** avec les parois latérales **C**.

NL Verbind de voorwand **E** met de zijwanden **C**.

I Unire il pannello **E** ai pannelli laterali **C**.

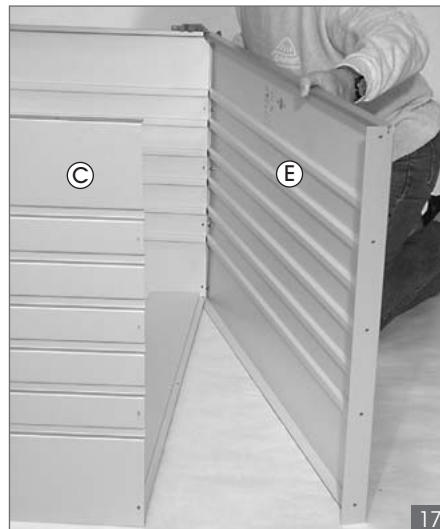

6. Montieren Sie die vier Kunststoff-Füßchen bodenseitig mit den 4 langen Schrauben und verschrauben Sie diese gemeinsam mit dem Bodenblech ①.

☞ Nur für die Größen 130 und 180: Das Bodenblech ① verschrauben Sie zusätzlich an der Vorder- und Rückwand mit je einer kurzen Schraube (Foto Nr. 23).

GB Mount 4 plastic feet together with the bottom plate ① by using the 4 long bolts.

☞ For sizes 130 and 180 only: Additionally connect the bottom plate ① with the front panel and the back panel with short bolts/washers/nuts (picture 23).

F Montez les 4 pieds en plastique avec les 4 longues vis sur la tôle de fond ①.

☞ Seulement pour les tailles 130 et 180: Vissez la tôle de fond ① aux parois frontale et arrière à l'aide d'une petite vis.

NL Monteer de 4 plastic voetjes met de lange bouten op de bodemplaat ①.

I Montare i 4 piedi di plastica sul pannello di pavimentazione ① usando i quattro bulloni lunghi.



21



22

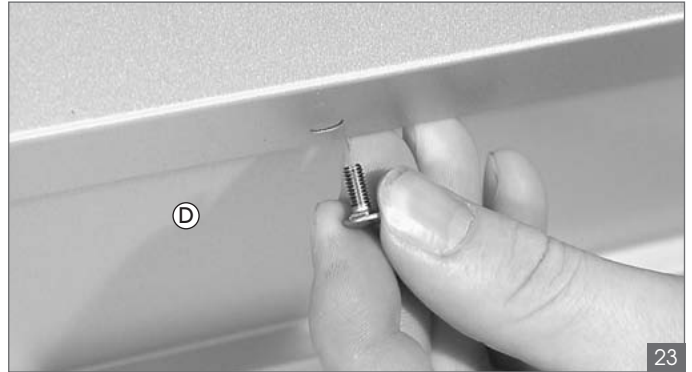

23

6A.

Nur für Freizeitbox Größe 180 :

For size 180 only: / Seulement pour la taille 180:

Enkel voor maat 180: / Per la sola dimensione 180:

Montieren Sie zusätzlich je ein Kunststoff-Füßchen bodenseitig an der Vorder- und Rückwand (mittig), womit auch das Bodenblech ① mitverschraubt wird.

GB Additionally one plastic foot has to be fixed at the bottom side to the front panel and to the back panel; by this also the bottom plate ① is connected.

F Montez en plus un petit pied en plastique de chaque côté, au bas de la paroi frontale et arrière (au milieu) et fixez-les à la tôle de fond ①.

NL Monteer extra plastic voetjes aan de onderkant van de voor- en achterwand die eveneens met de bodemplaat ① bevestigd worden.

I Fissare un ulteriore piede di plastica nel lato inferiore del pannello posteriore e anteriore; con questo viene fissato anche il pannello di pavimentazione ①.

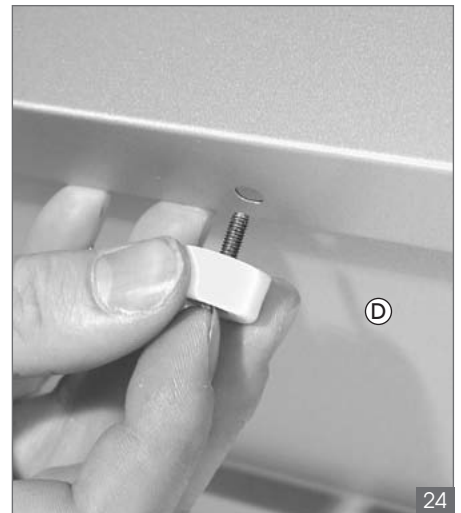

24

7. Befestigen Sie die Kantenschützer ①. An der Vorderseite verwenden Sie die Kantenschützer ① mit dem zusätzlichen Loch für die Schloßstange, an der Rückseite die Kantenschützer ② (nur mit 2 Schraubenlöcher).

GB Fix the edge-protectors ①. At the front panel take the protectors ① with the additional hole for the lock rod, at the back panel the edge protectors ② (only 2 holes for bolts).

F Fixez les protège-coins ①. A l'avant prenez le protège-coin ① avec le trou supplémentaire pour la tige de verrouillage, à l'arrière le protège-coin ② (avec seulement 2 trous pour les vis).

NL Bevestig de hoekbeschermers ①. Neem de hoekbeschermer ① met de extra opening voor de vergrendelingsstaaf. Plaats de hoekbeschermer ② aan de achterkant (met enkel 2 gaten voor de bouten).

I Fissare le protezioni dei bordi ①. Sul pannello anteriore mettere le protezioni ① con il foro addizionale per il tirante della serratura, sul pannello posteriore mettere le protezioni ② (solo due fori per i bulloni)

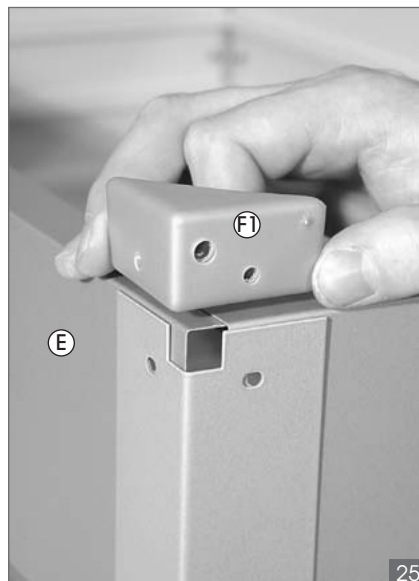

25

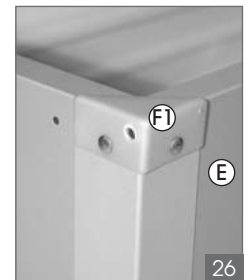

26



27

8. Montieren Sie das Schloss und den Verriegelungsmechanismus wie dargestellt.

- (GB)** Install the lock and the locking mechanism as shown.
- (F)** Montez la serrure et le dispositif de verrouillage (voir photos).
- (NL)** Monteer het slot en het slot mechanisme (zie foto).
- (I)** Installare la serratura e il meccanismo bloccante come mostrato.



28



29



30



31



32



33

9. Befestigen Sie die Konsole der Gasdruckfeder an der rechten Seitenwand. Die beiden produktionsbedingten Löcher an der linken Seitenwand verschließen Sie mit je einer Schraube/Scheibe/Mutter. Stecken Sie die 4 Gummipuffer wie dargestellt in die Öffnungen der Seitenwände.

- (GB)** Fix the bracket of the gas spring to the right side panel. Close opposite 2 holes at the left panel with bolts/washers/nuts. Insert 4 rubber buffers into the holes of the side panels.
- (F)** Fixez le support du vérin sur la paroi latérale droite. Obturez les 2 trous de la paroi latérale gauche avec vis/rondelle/écrou. Fermez les 4 ouvertures en haut des parois latérales à l'aide des petits bouchons en plastique.
- (NL)** Bevestig de pneumatische veer op de rechter zijwand. Sluit de 2 gaten in de linker zijwand af met bout/ring/moer. Sluit de 4 gaatjes bovenop de zijwanden met de witte rubberen dichtingen.
- (I)** Fissare il braccio del pistone a gas al pannello laterale destro. Chiudere in posizione opposta sul pannello sinistro due fori con bulloni, guarnizioni e dadi. Inserire i quattro paracolpi in gomma nei fori dei pannelli laterali.



34

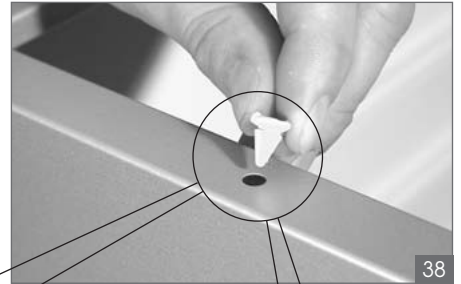

10. Montieren Sie nun die vier Kantenschützer **F3** und den Kugelkopf für die Gasdruckfeder am Deckel.

GB Attach the four edge protectors **F3** and the ball head for the gas spring to the cover.

F Montez maintenant les quatre protège-coins **F3** ainsi que la tête ronde pour le vérin au couvercle.

NL Monteer de vier hoekbeschermers **F3** en de kogel voor de gascilinder op het deksel.

I Fissare le quattro protezioni **F3** e la testa a sfera del pistone a gas al coperchio.



11. Bringen Sie die beiden Scharniere wie dargestellt am Deckel an. Mit Hilfe eines Assistenten befestigen Sie den Deckel auf der Rückseite der Box.

- (GB)** Fix both hinges to the cover as shown. With the help of an assistant attach the cover onto the back panel.
- (F)** Fixez les deux charnières au couvercle (voir photo). A l'aide d'une tierce personne attachez le couvercle à la paroi arrière du coffre de jardin.
- (NL)** Bevestig de 2 scharnieren aan het deksel. Bevestig met een helper het deksel aan de achterwand.
- (I)** Fissare entrambe le cerniere al coperchio come mostrato. Con l'aiuto di un assistente fissare il coperchio al pannello posteriore.

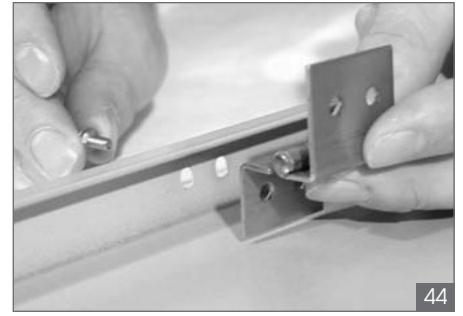

44

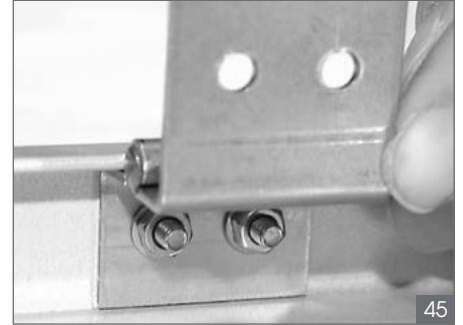

45



46



47



48

12. Pressen Sie das obere Ende der Gasdruckfeder auf den Kugelkopf im Deckel. An der linken Seite bringen Sie die Sicherungsschnur wie abgebildet an; an den Enden der Sicherungsschnur machen Sie je einen Knoten.

- (GB)** Press the upper end of the gas spring onto the ball head in the cover. At the left side attach the safety cord as shown; tie a knot at the ends of the cord.
- (F)** Emboitez la tête ronde du couvercle dans la partie supérieure du vérin. Mettez la ficelle de sécurité sur le côté gauche du coffre (voir photo) ; Faites un nœud au deux bouts de la ficelle.
- (NL)** Druk het balhoofd in het deksel op de bovenkant van de pneumatische veer. Breng het veiligheidstouw aan de linkerkant van de Vrijetijds Opbergbox aan, maak een knoop aan de uiteinden van het touw.
- (I)** Spingere la parte superiore del pistone a gas contro la testa a sfera sul coperchio. Nel lato sinistro fissare il cordoncino di sicurezza come mostrato; fare un nodo alle estremità del cordoncino.



49



50



51

13. Zum Schluss stellen Sie Ihre Biohort Freizeitbox auf einen ebenen Untergrund und ziehen Sie nun alle Schraubenmuttern fest. Schützen Sie die Schraubenenden mit den Plastik-Abdeckkappen.

- GB** Finally put your Biohort leisure time box on an even ground and tighten all nuts. Protect the ends of the bolts with the cover caps.
- F** Pour finir, placez votre coffre de jardin Biohort sur une surface plane et serrez les vis à fond. Mettez les capuchons en plastique blanc sur les vis saillantes.
- NL** Ten slotte, plaats uw Vrijetijds Opbergbox op de vlakke grond en span de moeren en bouten goed aan. Bescherm de uiteinden van de bouten met de witte dopjes.
- I** Infine porre lo storage box Biohort su una superficie piana e stringere i dadi. Proteggere le estermità dei bulloni con i cappucci.



14.

Nur für Freizeitbox Grösse 180:

For size 180 only: / Seulement pour la taille 180: / Enkel voor maat 180: / Per la sola dimensione 180:

Bringen Sie auch an der linken Seite der Box die Konsole mit der Gasdruckfeder an und pressen Sie das obere Ende der Gasdruckfeder auf den Kugelkopf im Deckel.

- GB** Also attach the bracket with the gas spring at the left side of the box and press the upper end of the gas spring to the ball head in the cover.
- F** Fixez également du côté gauche le support de vérin avec le vérin et emboitez la tête ronde du couvercle dans la partie supérieure du vérin.
- NL** Bevestig eveneens aan de linkerkant de pneumatische veer en klik het balhoofd in het deksel op de bovenkant van de pneumatische veer.
- I** Fissare il braccio del pistone a gas anche sul lato sinistro del box e spingere la parte superiore dello stesso contro la testa a sfera sul coperchio.



Zubehör passend für alle 3 Größen der Freizeitboxen:

Accessory fitting to all 3 sizes of the leisure time boxes:

Accessoire applicable pour tous les 3 tailles des coffres:

Elastisches Deckelnetz zum griffbereiten Verstauen von Kleinteilen, inkl. Befestigungsklammern. Art. Nr. 67010 (bei Größe 180 können 2 Deckelnetze nebeneinander befestigt werden)

- GB** Elastic storage net to easily store small parts, fixing clamps included. Art. No. 67010 (2 nets can be fixed side by side in the box 180)
- F** Filet de rangement élastique pour ranger des petits pièces, pinces pour attachement inclus. No. Art. 67010 (possibilité d'attacher 2 filets côte à côté dans le coffre 180).



Anmerkung
zu Artikelnummern:
weiss = X 27.....
grün = X 28.....
silber = X 29.....







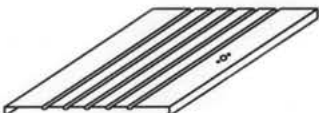
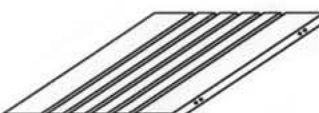
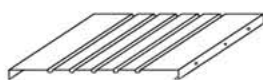
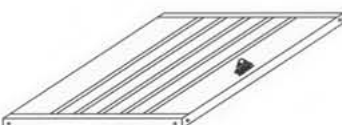
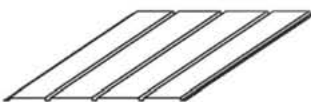

Note concerning art.no.:

Remarque conc.
num.d' articles:

white X27...
green X28...
silver X29...





















blanc X27...
vert X28...
argent X29...

Stückliste für "Freizeitbox", part list for Leisure time Box / liste

Benennung description désignation	Größe 100 size 100 taille 100		Größe 130 size 130 taille 130		Größe 180 size 180 taille 180		Image
	Art.-Nr. article numb. num. d' article	Stück piece pièce	Art.-Nr. article numb. num. d' article	Stück piece pièce	Art.-Nr. article numb. num. d' article	Stück piece pièce	
Vorderwand Front panel Paroi frontale	X..00607	1	X..00307	1	X..00407	1	
Rückwand Back panel Paroi arrière	X..00608	1	X..00308	1	X..00408	1	
Seitenwand Side panel Paroi latérale	X..00609	2	X..00309	2	X..00409	2	
Deckel Cover Couvercle	X..00605	1	X..00305	1	X..00405	1	
Bodenblech Bottom plate Tôle de fond	X..00618	1	X2900318	1	X..00418	1	
Eckwinkel Corner plate Cornière	X..00623	4	X..00223	4	X..00223	4	
Verriegelung kpl. Locking mechanism (complete) Système de verrouillage (complet)	X2700627	1	X2700327	1	X2700427	1	
Gasdruckfeder Gas spring Vérin	X2700624	1	X2700224	1	X2700224	2	
Steckschlüssel nut driver Clè	X2000060	1	X2000060	1	X2000060	1	
Konsole links kpl. Left bracket (complete) Support de vérin gauche (complet)					X2900429	1	
Konsole rechts kpl. Right bracket (complete) Support de vérin droit (complet)	X2900628	1	X2900228	1	X2900228	1	
Schraubenpaket Screw package Paquet de vis	X..00630	1	X..00330	1	X..00430	1	

Größe 100, 130, 180

des pièces du coffre de jardin

Schraubenpaket-Stückliste screw-package le paquet de vis	Größe 100 size 100 taille 100		Größe 130 size 130 taille 130		Größe 180 size 180 taille 180		
	Artikel-Nr. article number numéro d' article	Stück piece pièce	Artikel-Nr. article number numéro d' article	Stück piece pièce	Artikel-Nr. article number numéro d' article	Stück piece pièce	
Schnur mit Knoten Cord with knot Ficelle avec nœud	X2700633	1	X2700333	1	X2700433	1	
Kantenschutz Deckel Cover edge protector Protège-coin couvercle	X..00219	4	X..00219	4	X..00219	4	
Kantenschutz Vorderwand links Left edge protector for front panel Protège-coin gauche paroi frontale	X..00220	1	X..00220	1	X..00220	1	
Kantenschutz Vorderwand rechts Right edge protector for front panel Protège-coin droite paroi frontale	X..00221	1	X..00221	1	X..00221	1	
Kantenschutz Rückwand Edge protector for back panel Protège-coin paroi arrière	X..00222	2	X..00222	2	X..00222	2	
Scharnier Hinge Charnière	X2700206	2	X2700206	2	X2700206	2	
Griffschloß Twist handle cylinder lock Serrure à poignée	X2000012	1	X2000012	1	X2000012	1	
Fuß für Freizeitbox Plastic foot Pied pour coffre de jardin	X2700211	4	X2700211	4	X2700211	6	
Abdeckkappen Cover cap Capuchon en plastique	X2700217	60	X2700217	70	X2700217	80	
Beilagscheibe 4,3x9 NIRO Washer Rondelle 4,3x9 inox	A2000027	61	A2000027	71	A2000027	75	
Mutter M4 NIRO Nut Ecrou M4 inox	A2000029	61	A2000029	71	A2000029	75	
Flachrundsraube 4x10 NIRO Mushroom head bolt Vis à tête ronde 4x10 inox	A52001	56	A52001	66	A52001	68	
Flachrundsraube 4x18 NIRO Mushroom head bolt Vis à tête ronde 4x18 inox	A52003	5	A52003	5	A52003	7	
Beilagscheibe 10,5x20 Washer Rondelle 10,5x20	A0400005	1	A0400005	1	A0400005	1	
Zylinderschraube mit Schlitz slotted bolt Vis cylindrique à fente	A4001002	2	A4001002	2	A4001002	2	
Federring für Schloß sprin washer for lock Bague pour serrure	A4001003	2	A4001003	2	A4001003	2	
Splint 2,5x16 Cotter pin Goupille 2,5x16	A4001004	1	A4001004	1	A4001004	1	
Gummipuffer Rubber buffer Bouchon en plastique	X4000209	4	X4000209	4	X4000209	4	
Federring 14,8x2 sprin washer Bague 14,8x2	A4001007	1	A4001007	1	A4001007	2	
Kugelbolzen M8 Ball head Boulon à tête ronde M8	X2700225	1	X2700225	1	X2700225	2	

Weitere Biohort-Produkte

- Ⓒ Further biohort-products
- Ⓕ Autres produits de biohort
- Ⓖ Nog meer Biohort producten
- Ⓘ Altri prodotti di biohort



Gerätehaus "AvantGarde" (2 Größen)
Shed "AvantGarde" (2 sizes) / Abri de jardin "AvantGarde"
Tuinhuis "AvantGarde" / Casetta per attrezzi "AvantGarde"



Gerätehaus "Europa" (9 Größen)
Shed "Europa" (9 sizes) / Abri de jardin "Europa"
Tuinhuis "Europa" / Casetta per attrezzi "Europa"



StoreMax (3 Größen / 3 sizes)



Geräteschrank
equipment locker / L'armoire à outils
gereedschapskast / Armadio per attrezzi



Biohort Gartengeräte GmbH
A-4120 Neufelden, Pürnstern 43
www.biohort.at

Qualitätskontrolle / Quality-Control / Contrôle-Qualité

Kontrollnummer:
Control-number:
Contrôle-Qualité:

Bei Reklamationen bitte anführen: Kontrollnummer und Artikelnummer des reklamierten Teils.
In case of complaint please indicate the control-number and the number of the item, which is subject of complaint.
Pour toutes réclamations: prière de joindre le numéro de contrôle et le numéro d'article de la pièces litigieuse.