

D - Vor dem Aufbau Anleitung lesen und für spätere Verwendung aufbewahren.
GB - Before erecting, please read the instructions and then keep them for further reference.
F - Avant le montage, lire la présente notice et la ranger afin de pouvoir l'utiliser à un moment ultérieur.
I - Prima del montaggio, leggere le istruzioni e conservarle per un utilizzo successivo.
ESP - Antes del montaje deberán leerse las instrucciones y guardarlas para un uso posterior.
S - Läs igenom instruktionerna före monteringen och spara dem för användning vid ett senare tillfälle.
SF - Lue käyttöohje huolellisesti läpi ennen asennusta ja säilytä se vastaisuuden varalta.
N - Les bruksanvisningen for monteringen og oppbevar den for senere bruk.

DK - Vejledningen skal læses inden påbygning og gemmes til senere brug.
SI - Pred postavitvijo natančno preberite navodila ter jih shranite za kasnejšo uporabo.
SK - Pred postavením si prečítajte návod a odložte si ho na neskoršie použitie.
HR - Prije sastavljanja pročitati uputstvo i sačuvati ga za kasnije korištenje.
CZ - Před montáží si přečtete návod a uschovejte jej pro pozdější použití.
H - Az összeszerelés előtt olvassa el az útmutatót, és őrizze meg a későbbi használatához.
PL - Przeczytać przed montażem i zachować do późniejszego wykorzystania.
BH - Prije sastavljanja pročitati uputstvo i sačuvati ga za kasnije korištenje

GEBRAUCHSANLEITUNG

TWIST 140

JUWEL

Art.Nr. • Réf. • Part No.30015

1) Aufstellen des Trockners - Standbeine (C) aus ihren Sicherungen ziehen und in Pfeilrichtung öffnen, bis rote Tasten (D) einrasten. Die Beine sind jetzt gesichert. - Achtung, bitte keine Gewalt anwenden - zum Einklappen der Standbeine rote Tasten drücken. (Bild 1)
2) Trockner öffnen - Vorderes Rahmenprofil aus der Rastung ziehen, bis der Rahmen geöffnet ist. Hinteren Rahmen in gleicher Weise öffnen. (Bild 2)

Trockner schließen - Zum Schließen des Trockners, vorderes Rahmenprofil zur Mitte hin schieben und in Rastung einrasten lassen. Die Wäscheleinen bleiben so schmutzgeschützt.

ACHTUNG! Der Rahmen muss sich leicht zusammen schieben lassen, sonst falsche Schließrichtung! Nie Gewalt anwenden.

3) Einklappen der Standbeine (C) - Durch Tastendruck (D) lösen sich die Standbeine (C) aus ihrer Verankerung und können eingeklappt werden.

4) Montage der Wandhalterung (E) - Die Wandhalterung in einer Höhe von ca. 125 cm anbringen - bei Nischenmontage Trockner vorher anhalten - Breite ca. 10 cm.

1. Wandhalterung anhalten und Bohrlöcher anzeichnen.

2. Löcher bohren (ø 5 mm Bohrer) und mitgelieferte Dübel eindrücken.

3. Wandhalterung waagrecht ausrichten und festschrauben.

Aufhängen in die Wandhalterung (E)

Den Trockner im zusammengelegten Zustand mit vorspringender Konsole lt. Bild 3 - in Pfeilrichtung in die Wandhalterung (E) einhängen.

F- TWIST 140

Veiller à prendre le linge régulièrement de tous les côtés.
Ne pas étendre de linge en cas de fort vent.

A Cadre avant de séchoir

B Cadre arrière de séchoir

C Pieds

D Mécanisme coulissant

E Fixation murale avec chevilles et vis

1) Pour mettre en place le séchoir, sortir les pieds de leur sécurité (Pieds s'enclenchent automatiquement)

2) Ouvrir le séchoir : Soulever légèrement le profil du cadre de l'encliquetage et tirer vers l'avant. Pour replier les pieds, appuyer sur les touches rouges. **ATTENTION** : Ne jamais opérer en force. Le cadre doit coulisser facilement, sinon le sens de repliage n'est pas correct.

GB TWIST 140

Please make sure to hang your laundry evenly. Don't use during storms !

A Aired front frame

B Aired back frame

C Aired supports

D Buttons to collapse airer

E Wall bracket with screws and dowels

1) To open pull legs from the catches (legs engage automatically).

Unfolding the frame: Slightly lift front frame profile to release it from the catch and pull forward. To collapse legs, press the red button. **ATTENTION:** Do not use force. The frame must be easy to push in, otherwise the folding direction is wrong.

I- TWIST 140

Stendere il bucato in modo equilibrato. Non appendere il bucato in condizioni di forte vento!

A Spazio per la stenditura anteriore

B Spazio per la stenditura posteriore

C Gambe

D Tasti per la chiusura

E Fissaggio da muro con tassello e viti

1) Per chiudere, riunire insieme le gambe (si riuniscono al loro posto con un click)

2) Apertura della superficie di stenditura: Sollevare le cornici leggermente dalla struttura e premere verso l'esterno.

Premere il pulsante rosso per bloccare l'albero di supporto. **ATTENZIONE.** Non forzare il meccanismo. La cornice deve essere facile da richiudere; se non lo è, è stata chiusa nella direzione sbagliata.

E - TWIST 140

Procure colgar la ropa distribuyéndola de forma homogénea. No cuelgue ropa en caso de viento fuerte

A Bastidor delantero

B Bastidor trasero

C Patas de soporte

D Botones de cierre

E Soporte de pared con arandelas y tornillos

1) Para instalar el aparato despliegue las patas de soporte (las patas se enclavan automáticamente)

2) Abrir la superficie de secado: Levante el bastidor tirando ligeramente de él hacia arriba hacia delante hasta que quede bien enclavado. Para plegar las patas de

soporte pulse el botón rojo. ATENCIÓN. No fuerce el aparato. El bastidor deberá poder desplazarse sin dificultad. Si nota resistencia esto se debe a que está empujando en la dirección incorrecta.

DK- TWIST 140

Sørg for ensartet nedhæng. Hæng ikke vasketøj på ved stærk blæst !

- A forreste tørreramme
- B bagerste tørreramme
- C Standben
- D Taster for låsning
- E Vægholder med dyvler og skruer

- 1) Klap standben ud for opstilling (Benene går automatisk i hak).
- 2) Åbn tørreflade: Løft rammen ud af hak ved et let løft og træk den fremad. Tryk den røde tast for at klappe standbenene ind. GIV AGT. Brug ikke vold. Rammen skal let kunne klappes sammen ellers er der forkert låseretning.

N- TWIST 140

Pass på å heneg opp i balanse. Ikke heng opp noe i sterk vind!

- A Fremre tørkeramme
- B Bakre tørkeramme
- C Ståbein
- D Trykk for å låse
- E Veggholder med kilefeste og skruer

- 1) Slå ut bena for å sette opp (Bena går automatisk i lås).
- 2) Åpne tørkeplatene, Løsne rammene ved å løfte litt (ut av låsingen) og trekk forover. For å slå inn bena trykk på den røde tasten. OBS. Ikke bruk makt. Rammen skal la seg skyve sammen lett - hvis ikke er det feil låseretning.

S- TWIST 140

Beakta jämn viktfordelning. Häng inte upp tvätt vid kraftig vind!

- A Främre torkram
- B Bakre torkram
- C Stödben
- D Knappar för stängning
- E Vägghållare med plugg och skruvar

- 1) Vid uppställning dras stödbenen isär (benen hakar i automatiskt)
- 2) Öppna torkyta: Lyft ramen lätt ur fästet och drag framåt. Tryck på den röda knappen när stödbenen ska vikas ihop. OBSERVERA. Använd inte våld. Det ska gå lätt att skjuta ihop ramen - annars är riktningen felaktig.

SF- TWIST 140

Ripusta pyykit yhdenmukaisesti.

Älä ripusta pyykejä voimakkaan tuulen aikana!

- A Etummainen kuivauskehikko
- B Taaempi kuivauskehikko
- C Jalat

D Sulkijapainike

E Seinäpidike tapilla ja ruuveilla

- 1) Käännä jalat ulospäin, kun pystytät telinettä (jalat lukkiutuvat automaattisesti).
- 2) Avaa kuivaustasot: Nosta kehikko kohottamalla sitä hieman lukituskohdasta ja vedä eteen. Paina punaista painiketta, jotta voit kääntää jalat kokoon. HUOMIO. Älä yritä kääntää väkisin. Kehikko on voitava työntää kokoon kevyesti muussa tapauksessa sulkemissuunta on väärä.

SL- TWIST 140

Pazite na enakomerno obešenje. Perila ne obešajte pri mo nem vetru!

- A sprednji suhi okrov
- B zadnji suhi okrov
- C Oporne noge
- D Tipke za zapiranje
- E Stensko držalo z mozniki in vijaki

- 1) Za postavitev razprite oporne noge (noge se samodejno zasko ijo)
- 2) Odpiranje površine za sušenje: o k r o v z rahlim dvigom dvignite iz zasko ke in ga povlecite naprej. Za zapiranje opornih nog pritisnite rde o tipko. POZOR. Ne uporabljajte sile. Okrov se mora rahlo stisniti v nasprotnem primeru gre za nepravilno smer zapiranja.

CZ- TWIST 140

Dbejte na rovnom rné rozv šení prádla. Nev šte prádlo p i silném v tru !

- A P ední rám sušáku
- B Zadní rám sušáku
- C Nohy stojanu
- D Tla ítka k uzavírání
- E Nást nný držák s hmoždinkou a šrouby

- 1) Pro postavení vyklopíme nohy stojanu (Nohy automaticky zasko í)
- 2) Otev ení sušicí plochy: Rám lehkým nadleh ením ze západky zvedneme a Táhneme dop edu. Ke sklopení noh stojanu zmá kneme ervené tla ítko. UPOZORN NÍ. Nepoužívejte žádné násilí. Rám musí jít lehce zasunout jinak je smír zavírání chybný.

H- TWIST 140

Ügyeljen a szárító egyenletes terhelésére! Er s szélben ne teregessen!

- A elüls szárítókeret
- B hátulsó szárítókeret
- C lábak
- D nyomógomb
- E fali tartó tiplivel és csavarral

- 1) A felállításhoz nyissa ki a lábakat (A lábak automatikusan bekattannak)
- 2) A szárítófelület kinyitása: Az összezárt keretet enyhén emelje meg és húzza ki. A lábak összecusukásához nyomja meg a piros gombot.

FIGYELEM! Ne nyissa és zárja er vel a szárítót! A keretet könnyen össze lehet tolni. Másként a zárás iránya hibás.

HR - TWIST 140

Pazite na ravnomjeran ovjes. Rublje ne vješajte na jakom vjetru!

- A prednji suhi okvir
- B stražnji suhi okvir
- C Nosive noge
- D Tipke za zatvarnje
- E Zidni držač s moždanicima i vijcima

- 1) Za postavljanje rasklopite nosive noge (noge automatski uska u u tor)
- 2) Otvaranje suhe površine: okvir laganim podizanjem dignite iz utora i povucite ih prema naprijed. Za sklapanje nosivih nogu pritisnite crvenu tipku. POZOR. Ne primjenjujte silu. Okvir se mora lagano stisnuti u suprotnom slučaju se radi o krivom smjeru zatvaranja.

BH - TWIST 140

Pazite na ravnomjeran ovjes. Veš ne vješajte na jakom vjetru!

- A prednji suvi okvir
- B stražnji suvi okvir
- C Nosive noge
- D Tipke za zatvaranje
- E Zidni držač sa tiplama i vijcima

- 1) Za postavljanje rasklopite nosive noge (noge automatski uska u u tor)
- 2) Otvaranje suve površine: okvir laganim podizanjem dignite iz utora i povucite ih prema naprijed. Za sklapanje nosivih nogu pritisnite crvenu tipku. POZOR. Ne primjenjujte silu. Okvir se mora lagano stisnuti u suprotnom slučaju se radi o krivom smjeru zatvaranja.

PL - TWIST 140

Prosimy o równomierne rozwieszanie prania. Nie rozwiesza bielizny przy silnym wietrze!

- A przednia rama suszarki
- B tylna rama suszarki
- C Podnó ki
- D Przyciski do zamykania
- E Uchwyt cienny z kołkami i rubami

- 1) W celu ustawienia, rozłó y podnó ki (Podnó ki blokuj si automatycznie)
- 2) Otworzy powierzchni suszarki: Ram unie z zaczepu poprzez lekkie podniesienie i poci gn do przodu. Aby schowa podnó ki, nale y wcisn czerwony guzik. UWAGA. Nie stosowa siły. Rama musi lekko si wsuwa , w przeciwnym razie został obrany niewła ciwy kierunek zamykania.

SK - TWIST 140

Dbajte na pravidelné vešanie. Nevešajte prádlo pri silnom vetre !

- A predný rám na sušenie
- B zadný rám na sušenie
- C Stojky
- D Uzatváracie klapky
- E Držiak na stenu s klinom a skrutkami

- 1) Pri vzty ovaní vyklopi stojany (stojky automaticky zaklapnú)
- 2) Otvorenie sušiacej plochy: ahkým pokývaním uvo ní rámy z ich lôžka a potiahnu ich dopredu. Pri zaklápaní stojok zatla i ervené tla ítko. POZOR. Nepoužíva silu! Rám sa musí necha celý zl'ahka posúva inak je nesprávne zostavený.

JUWEL H. Wüster GmbH • D-82467 Garmisch Partenkirchen, Bahnhofstr. 31 • A- 6460 Imst, Industriezone 19 • e-mail: kund@juwel.com • www.juwel.com

Bitte beachten Sie nachfolgende Gebrauchshinweise, damit Ihnen Ihr Wäschetrockner TWIST 140 lange dienen kann. Bei Anregungen oder Vorschlägen schreiben Sie bitte an:
JUWEL H. Wüster GmbH, D-82467 Garmisch Partenkirchen, Bahnhofstraße 31 oder A-6460 Imst, Industriezone 19
 kund@juwel.com • www.juwel.com

A	vord. Trockenrahmen
B	hint. Trockenrahmen
C	Standbeine
D	Tasten zum Schließen
E	Wandhalter mit Dübel und Schrauben

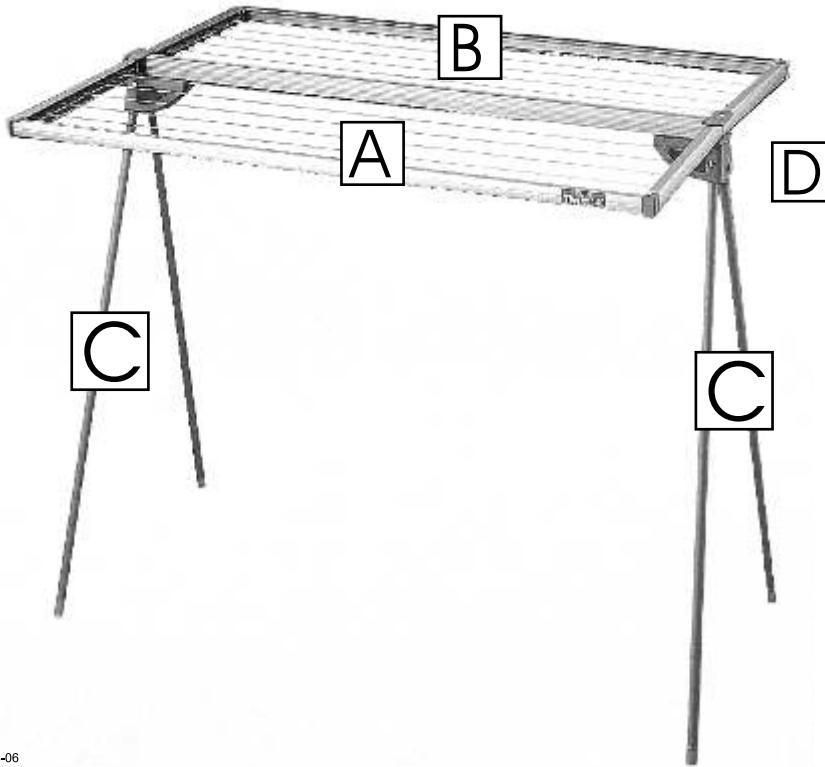

Litho Nr.: 272-03-06
 Art. Nr.: 12061148

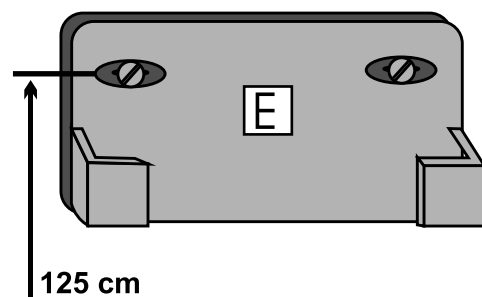
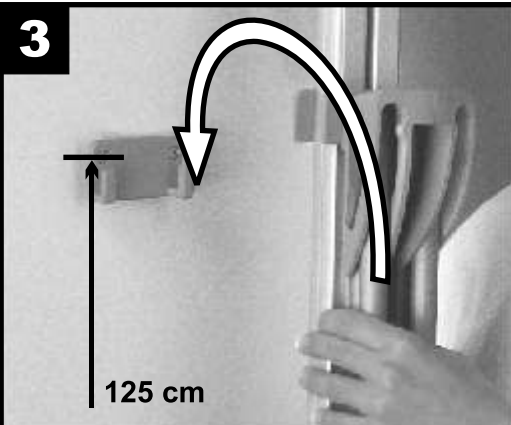
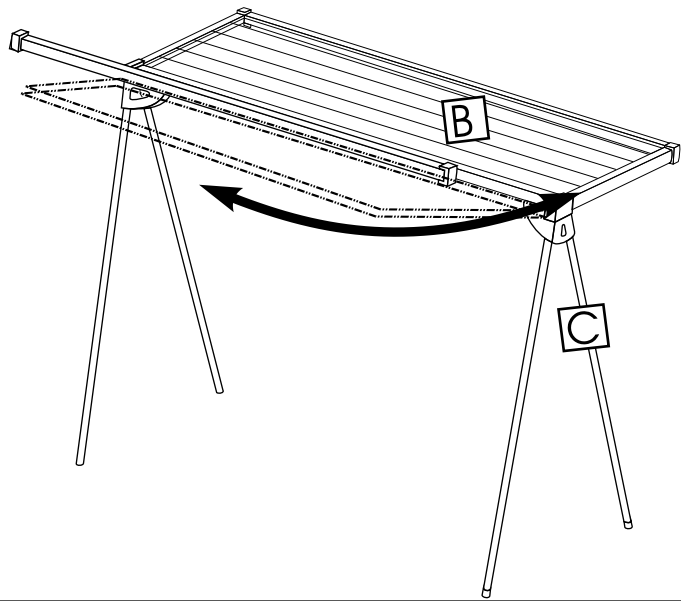
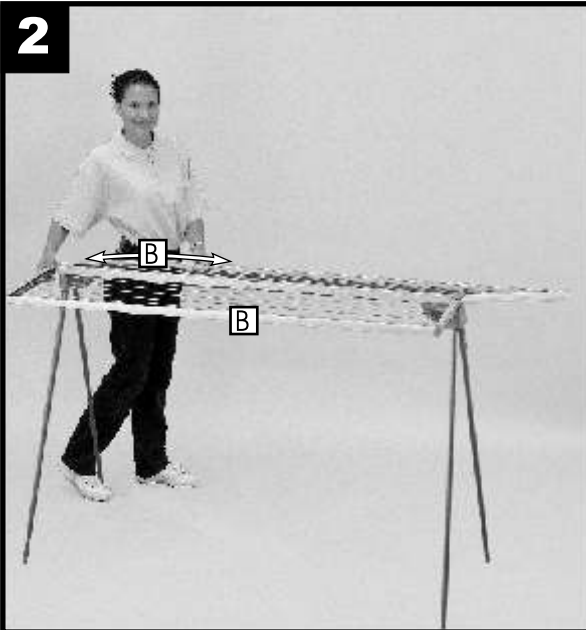

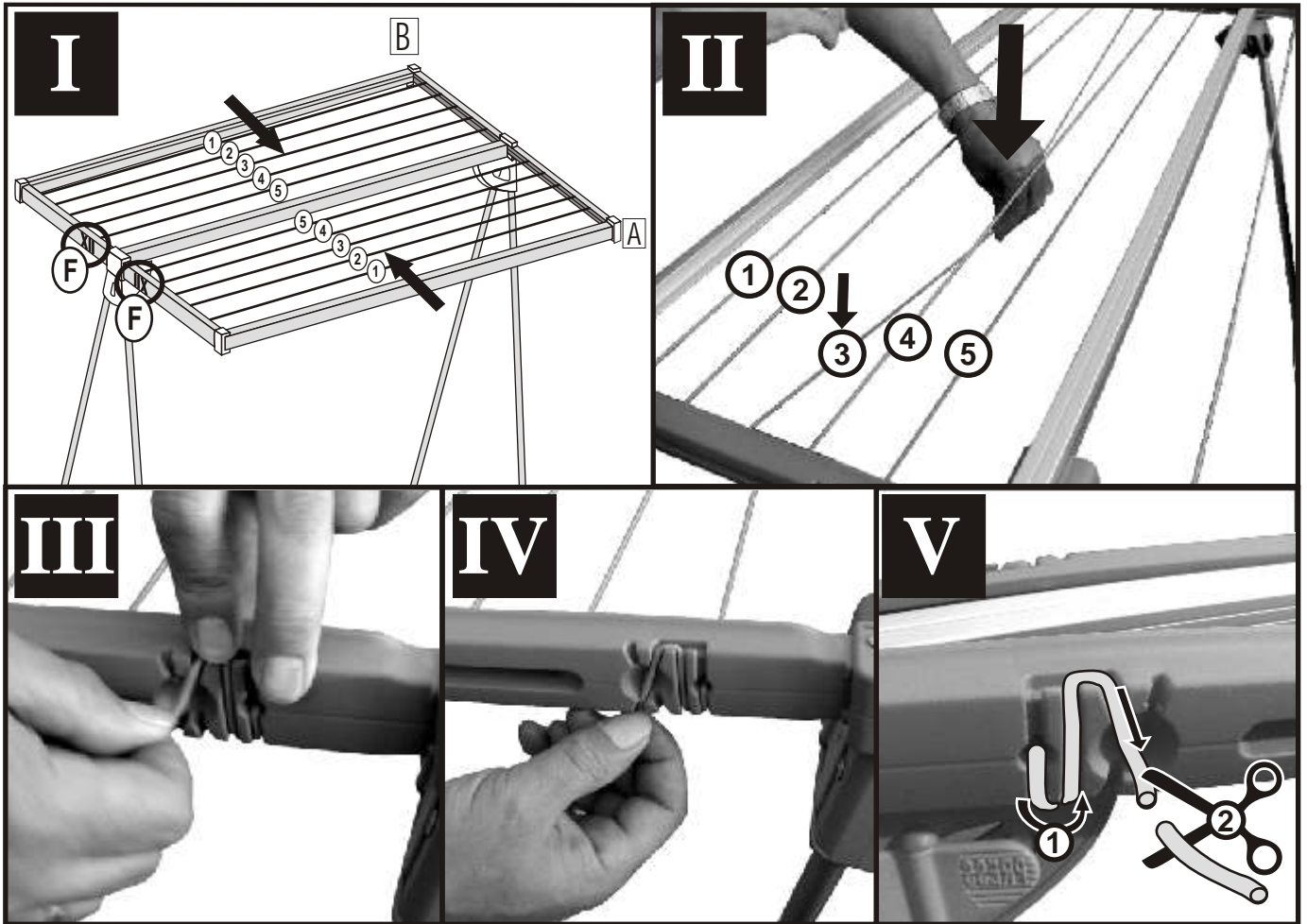

Anleitung • Instruction :
SWING • TWIST • SAMBA

Nachspannen der Leine:

- I-II) Leine Reihe um Reihe von außen nach innen durch hinunter drücken der Leine (siehe Bild II) Nachspannen.
- III) Leine aus Fixierung (F) lösen und spannen.
- IV) In Fixierung (F) wieder eindrücken.
- V) Entstandenen Überstand abschneiden.

Pour retendre la corde à linge :

- I-II) Retendre la corde rangée par rangée en y appuyant dessus (Voir schéma II).
- III) Enlever la corde du système de fixation (F) et retendre.
- IV) Coincer la corde dans le système de fixation (F).
- V) Couper le bout qui dépasse.

Tightening of clothes line:

- I-II) Tighten the clothes line row by row from outside to inside by pressing the line downwards (see sketch II).
- III) Loosen the line from his line clamp (F) & tighten it
- IV) Fix it again in the line clamp (F)
- V) Cut off the rest of the too long line.