

3

Wir empfehlen, die Distanzbänder mit Dachlatten (nicht im Lieferumfang) auszusteuern (siehe Bild 5), damit Ihr Hochbeet beim Befüllen mit Erde form-schön bleibt!
 Dachlatte lang: 1,81 m / Dachlatte kurz: 1,11 m

To ensure that your raised bed stays in shape during filling up with earth we recommend to reinforce the distance bands with roof lathes (not included) or similar (see sketch 5)!

Long side: 1,81 m / short side: 1,11 m

Nous recommandons de renforcer les bandes d'écartement avec des lattes de toiture (non livrées - voir schéma n° 5) pour éviter que votre serre élevée ne se déforme lorsque vous la remplissez de terre!
 Lattes de toiture (longues): 1,81 m
 Lattes de toiture (courtes): 1,11 m

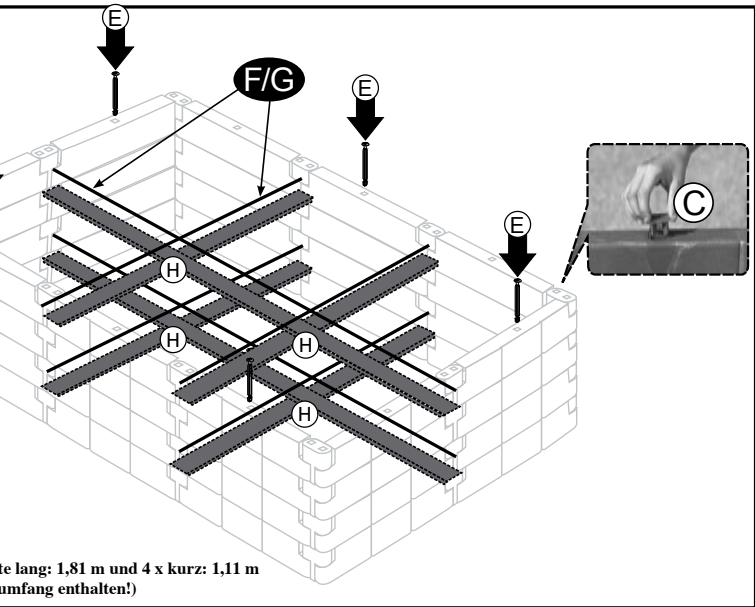
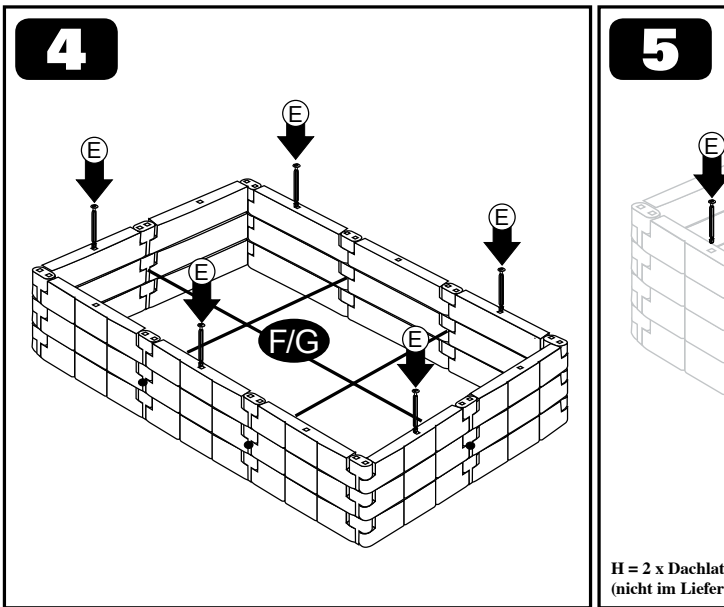
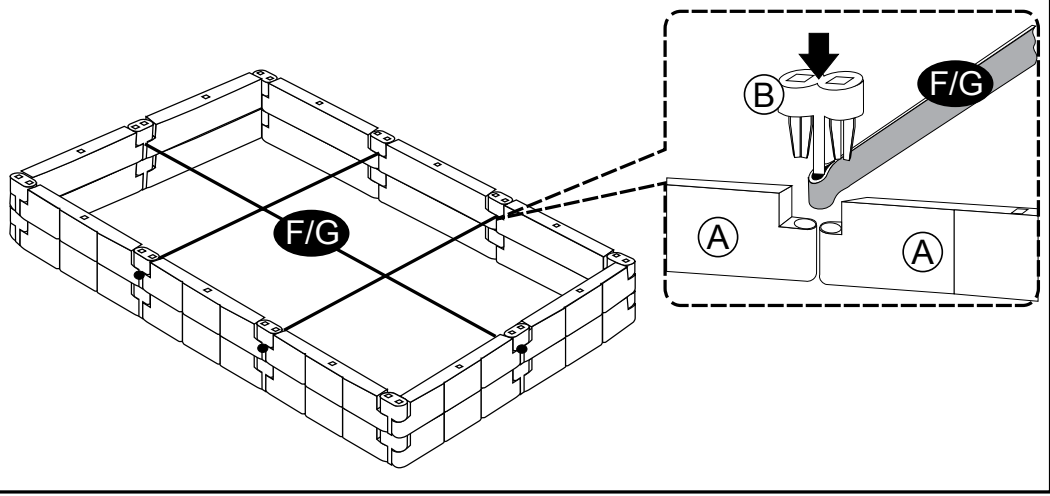

- D** Vor dem Aufbau Anleitung lesen und für spätere Verwendung aufbewahren.
- GB** Before erecting, please read the instructions and then keep them for further reference
- F** Avant le montage, lire la présente notice et la ranger afin de pouvoir l'utiliser à un moment ultérieur.
- I** Prima del montaggio, leggere le istruzioni e conservarle per un utilizzo successivo
- ESP** Antes del montaje deberán leerse las instrucciones y guardarlas para un uso posterior.
- S** Läs igenom instruktionerna före montering och spara dem för användning vid ett senare tillfälle.
- SF** Lue käyttöohje huolellisesti läpi ennen asennusta ja säilytä se vastaisuuden varalta
- N** Les bruksanvisningen før montering og oppbevar den for senere bruk

- DK** Vejledningen skal læses inden påbygning og gemmes til senere brug
- SI** Pred postavitvijo natančno preberite navodila ter jih shranite za kasnejšo uporabo
- SK** Pred postavením si prečítajte návod a odložte si ho na neskoršie použitie.
- HR** Prije sastavljanja pročitati uputstvo i sačuvati ga za kasnije korištenje
- CZ** Před montáží si přečtěte návod a uschovejte jej pro pozdější použití
- HU** Az összeszerelés előtt olvassa el az útmutatót, és őrizze meg a későbbi használatához
- PL** Przeczytać przed montażem i zachować do późniejszego wykorzystania
- BH** Prije sastavljanja pročitati uputstvo i sačuvati ga za kasnije korištenje

HINWEIS: Komplettes Hochbeet besteht aus zwei Verpackungen!

Hochbeet Größe 2
Art. Nr. 20322

Montageanleitung

Wir freuen uns, dass Sie sich für ein JUWEL Qualitätsprodukt entschieden haben. Bitte beachten Sie folgende Anleitung und bewahren diese zum späteren Gebrauch auf, damit Sie lange, viel Freude mit dem Hochbeet haben können.

Der unten angegebene Inhalt ist auf zwei Verpackungen aufgeteilt!

	Bezeichnung	Stk.	Ersatzteil Nr.
A	Universal Baustein	40	25101
B	Baustein Verbinder	40	25098
C	Abdeckstopfen	30	25305
D	Aufbau- und Ankerstopfen	60	25309
E	Drehriegel	15	25307
F	Distanzband lang 1,92 m	2	12578
G	Distanzband kurz 1,20 m	4	12571

Bitte, vorerst am gewünschten Aufstellort Ihres Hochbeetes für ebenen Untergrund sorgen.

Am besten wird das Hochbeet auf Gartenerde aufgestellt. Bei Rasen empfehlen wir Ihnen den Grasboden in der Größe des Hochbeetes auszustechen und mit den Grasboden nach unten wieder aufzulegen. Dadurch ist der für die spätere Verrottung wichtige Kontakt zu den Bodenbakterien besser. (Aufbau lt. Skizze)

Nun ist Ihr Hochbeet fertig und kann befüllt werden. Achten Sie beim Befüllen aber darauf, dass Sie das Hochbeet gleichmäßig befüllen, zur besseren Stabilisierung zuerst an allen 4 Ecken beginnen. Wenn möglich, Erde nicht auf die Spannbänder werfen, dann erst an den Seitenwänden befüllen!

Als Nageterschutz kann ein Bodengitter (feinmaschiges Metallgitter) eingelegt werden. Darauf schichten Sie ca. 20 cm Grün- und Küchenabfälle (Achtung – kein Unkraut oder kranke Pflanzen). Dies wird mit einer dünnen Lage Gartenerde abgedeckt. Zuletzt noch eine Lage reifen Kompost aufbringen und mit Anzuchterde auffüllen.

Die Gartenabfälle setzen während ihrer langsamen Verrottung Wärme und Nährstoffe frei, die in Ihrem Hochbeet ideale Anzuchtbedingungen schaffen. Im Zuge der Verrottung sinkt das Erdniveau ab, das Sie wieder mit Anzuchterde ergänzen. Nach der Ernte ist im Inneren des Hochbeetes hochwertiger Kompost entstanden, den Sie zur Bodenverbesserung in andere Beete leicht einarbeiten. Vor erneutem Bepflanzen kann das Hochbeet wieder wie vorhin beschrieben befüllt werden.

Pflegehinweise: Das Hochbeet ist aus witterungsbeständigen Materialien gefertigt und kann ohne weiteres mit einem Gartenschlauch

abgespritzt werden. Nicht mit scharfen, rauen Gegenständen oder aggressiven Reinigungsmitteln reinigen.

Wir wünschen Ihnen nun viel Freude und hervorragende Ernteerfolge und freuen uns über Ihre Wünsche und Anregungen.

JUWEL H. Wüster GmbH

D-82467 Garmisch Partenkirchen, Bahnhofstraße 31

oder A-6460 Imst, Industriezone 19

www.juwel.com

F

Élément de jardin – Serre Élevée
Art. n° 20322

REMARQUE : la Serre Élevée au complet comprend deux cartons (1ère et 2ème partie)

Instructions de montage

Description	Quantité	N° pcs dét.
A Éléments modulaires universels	40	25101
B Éléments de liaison	40	25098
C Pièces de recouvrement	30	25305
D Pièces de montage et de fixation	60	25309
E Targettes pour fixation	15	25307
F Bandes d'écartement longues 1,92 m	2	12578
G Bandes d'écartement courtes 1,20 m	4	12571

Veillez en premier lieu assurer que le lieu de positionnement de votre serre Élevée se trouve sur une surface plane.

Remarques concernant l'entretien : ce produit de qualité JUWEL a été fabriqué à partir de matériaux résistants aux intempéries et peut être aspergé au jet d'eau sans problème avec un tuyau de jardin. Ne pas nettoyer avec des objets affûtés ou rugueux, ni avec des détergents agressifs.

Le mieux est de poser la Serre Élevée sur l'humus. Sur le gazon, nous vous recommandons de bêcher le sol selon les dimensions de la Serre Élevée et de remettre les mottes en place avec l'herbe dirigée vers le dessous. Cela améliore le contact avec les bactéries du sol, qui est important pour la future décomposition.

Remplissage de la Serre Élevée:

- env. 10 cm de terreau
- env. 10 cm de compost à maturité
- env. 10 cm d'humus
- env. 20 cm de déchets végétal

GB

Garden element: Raised Bed

Item no. 20322

NOTE: Complete raised bed consists of two boxes (sections 1 and 2).

Assembly instructions

	Designation	Qty	Part no.
A	Standard element	40	25101
B	Element connector	40	25098
C	Cover plug	30	25305
D	Universal plugs	60	25309
E	Connection plugs	15	25307
F	Distance band long 1,92 m	2	12578
G	Distance band short 1,20 m	4	12571

Thank you for choosing a JUWEL quality product. Please follow the assembly instructions to use the product best.

First make sure that the ground where you wish to set up your raised bed is even.

Care instructions: This JUWEL quality product was produced with weatherproof materials and may be washed down with a garden hose. Do not clean with sharp or rough objects or with aggressive detergents.

It is best to set the raised bed on garden mould. If you wish to put it on a lawn, we recommend you to cut out a patch of the grass equal to the size of the raised bed and to turn it over and lay it on the ground again but this time with the grass surface facing downwards. This provides better contact with the soil bacteria, which will be important later in the decaying process.

Filling the raised bed:

- approx. 10 cm potting soil
- approx. 10 cm mature compost
- approx. 10 cm garden mould
- approx. 20 cm green waste

I

Modulo per aiola sopraelevata

Art. nr. 20322

NOTE: un'aiola sopraelevata completa consiste di due colli! (parte 1 e parte 2)

Istruzioni di montaggio

	Denominazione	pz.	Ric. nr
A	Modulo universale	40	25101
B	Modulo di connessione	40	25098
C	Tappo di copertura	30	25305
D	Tappo di assemblaggio e di ancoraggio	60	25309
E	Dispositivo di fermo	15	25307
F	Nastro distanziatore lungo 1,92 m	2	12578
G	Nastro distanziatore corto 1,20 m	4	12571

Per prima cosa raccomandiamo di accertarsi che il luogo di installazione presenti fondo planare

Note di preservazione: questo prodotto Juwel di qualità è realizzato in materiali resistenti agli agenti atmosferici e può essere senz'altro irrorato con un tubo flessibile di irrigazione. Non pulire con oggetti acuminati o scabri oppure con detergenti aggressivi.

L'aiola sopraelevata viene collocata nel modo migliore su terriccio. Per terreni a prato, vi raccomandiamo di scavare un fondo erboso avente dimensioni pari a quelle dell'aiola sopraelevata, per poi ricolmare lo scavo con il fondo erboso rivolto verso il basso. In questo modo migliora il contatto, importante per la successiva decomposizione, con i batteri del terreno.

Riempimento dell'aiola sopraelevata:

- ca. 10 cm terra per fiori
- ca. 10 cm compost maturo
- ca. 10 cm terriccio
- ca. 20 cm residui vegetali

ESP

Elemento de montaje: Bancal elevado

Art. n° 20322

NOTA: El bancal elevado completo consta de dos cajas (parte 1 y parte 2)

Instrucciones de montaje

	Denominación	Ud.	Rep. N°
A	Componente universal.	40	25101
B	Elemento de unión de componentes	40	25098
C	Tapón	30	25305
D	Tapones de estructura y anclaje	60	25309
E	Pestillo giratorio	15	25307
F	Cinta de separación larga de 1,92 m	2	12578
G	Cinta de separación larga de 1,20 m	4	12571

Primero se procurará que haya una base plana en el lugar de colocación deseado.

Indicaciones para el cuidado: Su producto de calidad JUWEL está fabricado con materiales resistentes a la intemperie y puede lavar sin más con una manguera de jardín. No debe limpiarse con objetos puntiagudos y rugosos o con detergentes agresivos.

Montar el bancal elevado preferiblemente sobre tierra de jardín. En caso de césped, le recomendamos que excave un trozo de césped con el tamaño del bancal y vuelva a colocarlo con el césped hacia abajo. De esta forma se mejorará el contacto con los microorganismos del suelo, que resulta importante para una posterior descomposición.

Lenado del bancal elevado:

- Aprox. 10 cm de tierra para plantas
- Aprox. 10 cm de compost maduro
- Aprox. 10 cm de tierra de jardín
- Aprox. 20 cm de restos vegetales

SF

Kasvilava - elementit

Tuote-nro 20322

HUOMAUTUS: Täydellinen korkea kasvilava koostuu kahdesta laatikosta! (osa 1 ja osa 2)

Asennusohje

	Nimike	kpl	Varaosan-nro
A	Yleisrakenne	40	25101
B	Rakenneliitin	40	25098
C	Peitetulppa	30	25305
D	Rakenne- ja ankkuritulppa	60	25309
E	Kääntösälvat	15	25307
F	Välipanta pitkä 1,92 m	2	12578
G	Välipanta lyhyt 1,20 m	4	12571

Huolehdi ennen töihin ryhtymistä, että valittu asennuspaikka on tasainen.

Hoito-ohjeet: JUWEL laatutuote on valmistettu säänvaihtelua kestävästä materiaaleista ja se kestää ilman muuta myös puutarhaletkulla ruiskutuksen. Älä käytä puhdistukseen teräviä, karheita esineitä äläkä aggressiivisia puhdistusaineita.

On suositeltavaa pystyttää lava puutarhamaan. Nurmikolle pystytettäessä suosittelemme, että nurmikkoon kaivetaan lavan kokoinen ala ja nurmikko käännetään. Näin tärkeä kosketus maabakteereihin auttaa myöhemmässä lahoamisprosessissa.

Lavan täyttö:

- n. 10 cm kukkamultaa
- n. 10 cm valmista kompostia
- n. 10 cm puutarhamultaa
- n. 20 cm viherjätettä

S Byggelement högtliggande rabatt artikelnummer 20322

OBS: en komplett rabatt består av två kartonger! (del 1 och del 2)

Monteringsanvisningar

Beteckning	Stk.	reservdelsnr
A uiversalbyggsten	40	25101
B byggsten förbindningselement	40	25098
C täckplugg	30	25305
D pluggar för montering och förankring	60	25309
E vridregel	15	25307
F distansband långt 1,92 m	2	12578
G distansband kort 1,20 m	4	12571

Se först till att underlaget är jämnt på önskad uppställningsplats.

Skötselansvisningar: Din JUWEL kvalitetsprodukt är tillverkad av väderbeständigt material och kan utan vidare spolas av med en trädgårdsslang. Rengör inte med vassa eller grova föremål eller aggressiva rengöringsmedel.

Det bästa är att placera den högtliggande rabatten på trädgårdsjord. På gräsmattor rekommenderar vi att gräva upp gräset i samma storlek som rabatten och vända på grästorvorna med gräset nedåt. Då blir den viktiga kontakten med markens bakterier bättre vilket underlättar nedbrytningen.

Fyllning av den högtliggande rabatten:

- ca 10 cm blomsterjord
- ca 10 cm färdig kompost
- ca 10 cm trädgårdsjord
- ca 20 cm grönavfall

DK

Modul höjt bed Art.-nr. 20322

Monteringsvejledning

Beteckning	Stk.	Reservdel-nr.
A Universalmodul	40	25101
B Modulförbindelse	40	25098
C Lukkeprop	30	25305
D Montage- og ankerprop	60	25309
E Drejerigel	15	25307
F Afstandsband langt 1,92 m	2	12578
G Afstandsband kort 1,20 m	4	12571

Sørg først for, at undergrunden er plan på det ønskede opstillingssted.

Plejehenvisning: Dette JUWEL-kvalitetsprodukt er fremstillet af vejrbestandige materialer og kan uden videre afsprøjtes med en haveslange. Må ikke gøres ren med skarpe, ru genstande eller aggressive rengøringsmidler!

Det er mest praktisk at stille det høje bed på havejorden. Ved græsplæner anbefaler vi at udstikke græsset i det høje beds størrelse og lægge det på igen med græsset nedad. Derved forbedres kontakten med jordbakterierne, som er så vigtige for den senere forrådnelse.

Fyldning af det høje bed:

- ca. 10 cm blomsterjord
- ca. 10 cm moden kompost
- ca. 10 cm havejord
- ca. 20 cm grønt affald

N

Byggestein - høybed Art.-nr. 20322

**HENVISNING: Komplett høybed består av to kartonger
(del 1 og del 2)**

Monteringsveiledning

Betegnelse	Stk.	Reservdel-nr.
A Universal byggestein	40	25101
B Byggestein forbinder	40	25098
C Tetningsplugg	30	25305
D Monterings- og ankerplugg	60	25309
E Lås	15	25307
F Langt avstandsband 1,92 m	2	12578
G Kort avstandsband 1,20 m	4	12571

Sørg først for jevnt underlag på oppstillingsplassen.

Vedlikehold: Ditt JUWEL-kvalitetsprodukt er laget av værbestandige materialer og kan uten videre avspyles med hageslange. Rengjør ikke med skarpe, ru gjenstander eller aggressive rengjøringsmidler. Høybedet settes helst på hagejord. På plen anbefaler vi å skjære ut et stykke gressbunn på størrelse med høybedet og legge det med gressbunnen ned.

Dermed er den viktige kontakten med jordbakterier for senere råtning bedre.

Fylling av høybedet:

- ca. 10 cm blomsterjord
- ca. 10 cm moden kompost
- ca. 10 cm hagejord
- ca. 20 cm grøntavfall

HR

Sastavni element - Visoka gredica Art. br. 20322

**UPUTA: Kompletna visoka gredica sastoji se od dva kartona!
(dio 1 i dio 2)**

Upute za montažu

Oznaka	kom.	Br.
A Univerzalni element	40	25101
B Element spojnica	40	25098
C čepovi	30	25305
D Gradni i sidreni čepovi	60	25309
E zakretni zasun	15	25307
F Distantna traka duga 1,92 m	2	12578
G Distantna traka kratka 1,20 m	4	12571

Molimo Vas da se najprije pobrinete za ravnu podlogu na željenom mjestu postavljanja.

Upute za njegu: Kvalitetni proizvod JUWEL je napravljen od materijala otpornih na vremenske uvjete i može se bez daljnega prati vrtnom gumenom cijevi. Ne čistiti oštrim, hrapavim predmetima ili agresivnim sredstvima za čišćenje.

Punjenje visoke gredice:

- otprilike 10 cm zemlje za cvijeće
- otprilike 10 cm zrelog komposta
- otprilike 10 cm zemlje iz vrta
- otprilike 20 cm zelenog otpada

SI

Visoke gredice iz zidakov št.art.20322

**NAPOTEK: Celotni gredica je sestavljena iz dveh kartonov!
(1. del in 2. del)**

Navodila za montažo

oznaka	kos.	št. nadomestnega dela
A univerzalni zidak	40	25101
B spojnik zidaka	40	25098
C zaključni zamaški	30	25305
D postavitveni in sidrni zamaški	60	25309
E vrtljivi zapah	15	25307
F distančni trak dolžine 1,92 m	2	12578
G distančni trak kratek 1,20 m	4	12571

Poskrbite, da bo mesto postavitve na ravni podlagi.

Napotek za vzdrževanje: Vaš izdelek JUWEL je izdelan iz materialov, ki so odporni na vremenske vplive ter ga lahko brez nadaljnega operete s cevjo za zalivanje

Najbolje je, da postavite visoko gredico na vrtno zemljo. Pri trati Vam priporočamo, da travnata tla prekopljete v velikosti gredice. Tako bo ostal stik s talnimi bakterijami, ki so pomembne za kasnejšo razkrajanje ohranjen.

Polnjenje gredice:

- približno 10 cm zemlje za rože
- približno 10 cm zrelega komposta
- približno 10 cm vrtno zemlje
- približno 20 cm zelenih odpadkov

SK

Stavebnicový vysoký záhon

Č. tovaru 20322

UPOZORNENIE: Kompletný vysoký záhon sa skladá z dvoch kartónov (časť 1 a časť 2)

Návod na montáž

Označenie	ks	č. náhr. dielca
A Univerzálny stavebnicový prvok	40	25101
B Spojka stavebnicových prvkov	40	25098
C Krycie zátky	30	25305
D Montážne a kotevné zátky	60	25309
E Otočná zástrčka	15	25307
F Dištančný pás dlhý 1,92 m	2	12578
G Dištančný pás krátky 1,20 m	4	12571

Najprv sa prosím postarajte, aby bol na mieste stavby rovný podklad.

Pokyny na údržbu: Kvalitný výrobok JUWEL je vyrobený z materiálov, ktoré odolávajú vplyvom počasia, a môže bez problémov postriekať záhradnou hadicou. Nečistite ho ostrými a drsnými predmetmi ani agresívnymi čistiacimi prostriedkami.

Vysoký záhon je najlepšie postaviť na pôdu v záhrade. Ak máte v záhrade trávnik, odporúčame trávnik na ploche veľkej ako vysoký záhon vyrezať a túto plochu povyklať prevrátenými vyrezanými časťami trávnik. Zlepší sa tak kontakt s pôdnymi baktériami, ktorý je významný z hľadiska neskoršieho rozkladného procesu.

Naplnenie vysokého záhona:

- približno 10 cm zeminy pre kvety
- približno 10 cm zrelog komposta
- približno 10 cm záhradnej pôdy
- približno 20 cm zeleného odpadu

CZ

Stavebnice vysokého záhonu

Čís. artiklu 20322

UPOZORNĚNÍ: Kompletní vysoký záhon je obsažen ve dvou kartonech! (díl 1 a díl 2)

Montážní návod

Označení	kusů	čís. náhradního dílu
A Univerzální stavební díl	40	25101
B Spojka dílů	40	25098
C Krycí zátky	30	25305
D Stavební a kotevní zátky	60	25309
E Otočná závora	15	25307
F distanční pás dlouhý 1,92 m	2	12578
G distanční pás krátký 1,20 m	4	12571

Před sestavením prosím zajistěte, aby místo, určené pro ustavení, bylo rovné.

Pokyny pro údržbu: Kvalitní výrobek JUWEL je vyroben z materiálů, odolným proti vlivům počasí, a může být bezes vřeho ostrifikován záhradní hadicí. Vyhnete se čistění ostrými, drsnými předměty anebo agresivními čistícími prostředky.

Nejvhodnější je postavit vysoký záhon na záhradní půdu. V případě trávniku Vám doporučujeme vyrýt trávnik dle rozměrů vysokého

záhonu a drny trávy opět položit trávnikem dolů na vyrýtu plochu. Tím se zlepší kontakt se zemními bakteriemi, který je důležitý pro pozdější zetlení.

Plnění vysokého záhonu:

- asi 10 cm květinové půdy
- asi 10 cm zralého kompostu
- asi 10 cm záhradní půdy
- asi 20 cm zeleného odpadu

BH

Element - Visoka gredica

Art. br. 20322

UPOZORENJE: Kompletna visoka gredica sastoji se od dva kartona! (dio 1 i dio 2)

Upute za montažu

oznaka	kom	rezervni dio br.
A univerzalni element	40	25101
B element spojnica	40	25098
C pokrivni čep	30	25305
D čep za montažu i pričvršćivanje	60	25309
E zakretni zasun	15	25307
F traka za razmak duga 1,92 m	2	12578
G traka za razmak kratka 1,20 m	4	12571

Molimo Vas da se najprije na željenom mjestu montaže pobrinite nači ravnu podlogu.

Upute za njegu: Vaš kvalitetni proizvod JUWEL napravljen je od materijala otpornog na vremenske prilike, i može se bez problema oprati gumenom cijevi za vrt. Ne čistite ostrim, hrapavim predmetima ili nekim agresivnim sredstvima za čišćenje.

Punjenje visoke gredice:

- otprilike 10 cm zemlje za cvijeće
- otprilike 10 cm zrelog komposta
- otprilike 10 cm zemlje iz vrta
- otprilike 20 cm zelenog otpada

PL

Grządka podbudowana

Nr art. 20322

WSKAZÓWKA: Kompletna grządka podbudowana składa się z dwóch kartonów! (Część 1 i część 2)

Instrukcja montażu

Oznaczenie	Szt.	Nr części zam.
A Moduł uniwersalny	40	25101
B Element łącznika	40	25098
C Zatyczka powłoki	30	25305
D Zatyczka montażowa i kotwowa	60	25309
E Zasuwa obrotowa	15	25307
F Taśma dystansowa, długa 1,92 m	2	12578
G Taśma dystansowa, krótka 1,20 m	4	12571

Przed rozpoczęciem pracy należy zapewnić płaskie podłoże w miejscu ustawienia.

Wskazówki na temat pielęgnacji: Wysokiej jakości produkt JUWEL wykonany jest z materiałów odpornych na wpływy atmosferyczne i może być bez problemu myty przez spryskanie go wodą z węża ogrodowego. Nie czyśćcie ostrymi, chropowatymi przedmiotami lub agresywnymi środkami do czyszczenia.

Najlepiej ustawić grządke podbudowaną na ziemi ogródka. W przypadku trawy zalecamy wycięcie darni na wymiary grządki podbudowanej i ułożenie jej z powrotem trawą w dół. Dzięki temu zapewniony jest lepszy kontakt z bakteriami podłoża, który konieczny jest dla późniejszego rozkładu.

Napełnianie grządki podbudowanej:

- Ok. 10 cm ziemi do kwiatów
- Ok. 10 cm dojrzałego kompostu

- Ok. 10 cm ziemi ogrodowej
- Ok. 20 cm odpadów zielonych

HU

Építőegység magas ágyas

Cikksz. 20322

FIGYELMEZTETÉS: A teljes magas ágyas csomagolása két dobozból áll (1. rész és 2. rész)

Szerelési útmutató

	Megnevezés	db.	Alkatrészsz.
A	Univerzális építőelem	40	25101
B	Építőelem-összekötő	40	25098
C	Fedődugasz	30	25305
D	Felépítési és horgonydugaszok	60	25309
E	Forgóretesz	15	25307
F	Távolságtartó szalag, hosszú 1,92 m	2	12578
G	Távolságtartó szalag, rövid 1,20 m	4	12571

Először is gondoskodjon sík alapról a felszerelés helyén.

Ápolási útmutató: A JUWEL minőségi termék, amely az időjárás viszontagságait álló anyagokból készült, és minden további nélkül locsolható kerti tömlővel. Ne tisztítsa éles, érdes eszközökkel vagy agresszív tisztítószerrel.

A magas ágyast a legjobb, ha kerti földön állítják fel. Fűves talaj esetén ajánljuk, hogy vágják ki pázsitot, majd a fűves oldallal lefelé tegyék vissza. Ezáltal a talajbaktériumokkal való későbbi elrothadás szempontjából fontos érintkezés javul.

A magas ágyas feltöltése:

- kb. 10 cm virágföld
- kb. 10 cm érett komposzt
- kb. 10 cm kerti föld
- kb. 20 cm zöld hulladék

JUWEL H. Wüster GmbH
D-82467 Garmisch Partenkirchen, Bahnhofstr. 31
oder A-6460 Imst, Industriezone 19
www.juwel.com • kund@juwel.com